

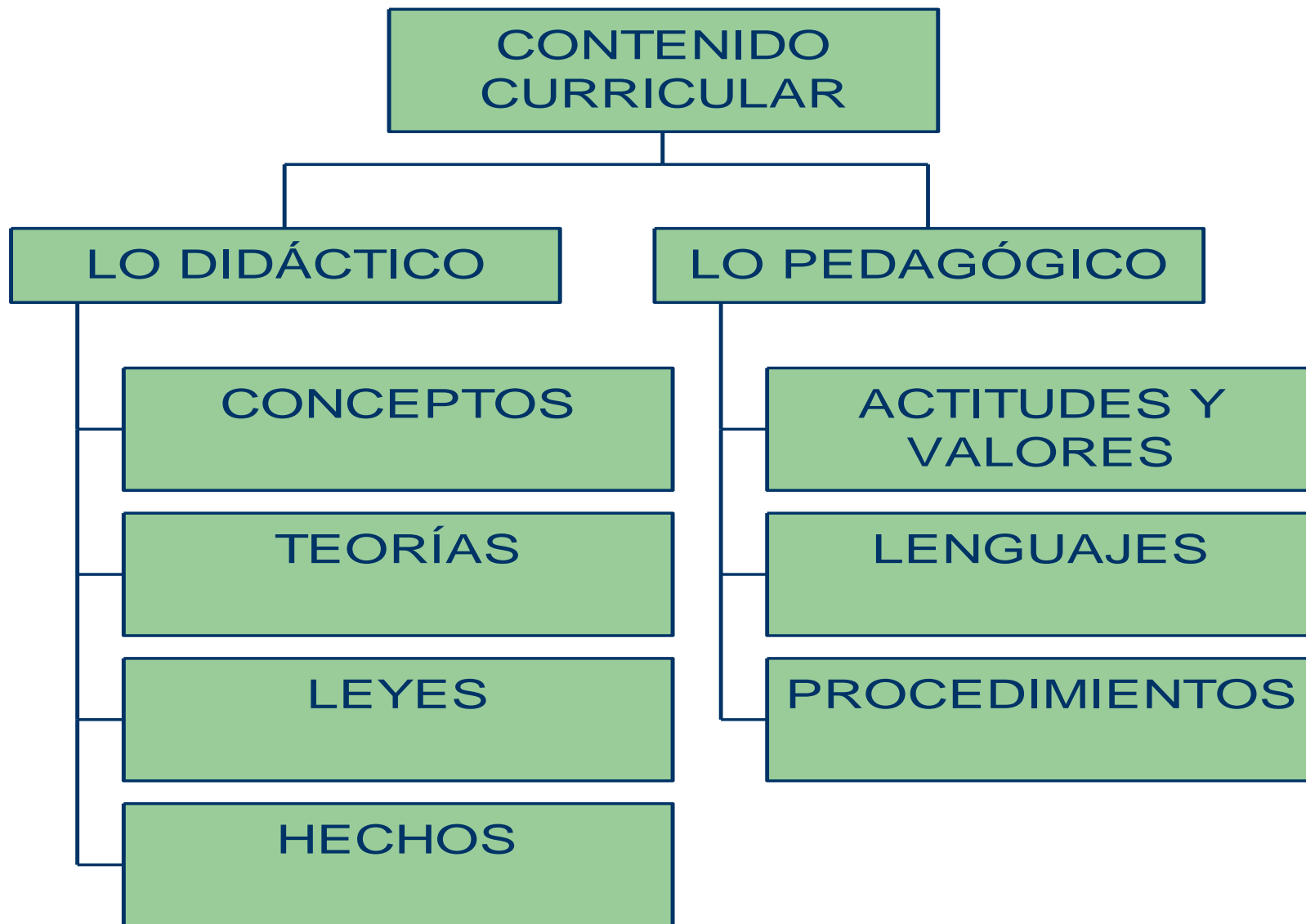

# Las competencias como referente para la planificación y evaluación de procesos de aprendizaje

**Dr. Gilberto Alfaro Varela**  
Doctorado en Educación  
Universidad de Costa Rica



## Referentes de cambios Generales en Educación en los últimos 30 años

**1983:** A nation at risk (USA) “back to the basics”

**1986:** Science for all-Proyecto 2061

**1990:** Learning for all (UNESCO)

**1996:** La Educación Encierra un Tesoro (UNESCO)

**1999:** Proceso de Bolonia (EUA)

**2000:** Aprendizaje de por vida (UNESCO)

**2005:** EQF

## Papel del lenguaje en la construcción de propuestas educativas alternativas

- Concepto de conocimiento
- Visión del docente y el estudiante
- Concepto de currículo
- Visión de los procesos de aprendizaje
- Visión de la evaluación
- Papel de los centros educativos
- Visión de los sistemas educativos
- Objetivos vs. competencias

¿Existe verdadero cambio de significado o es un cambio de término?

Debates del lenguaje

# Tendencias de Desarrollo Universitario

## La Educación superior en la Sociedad

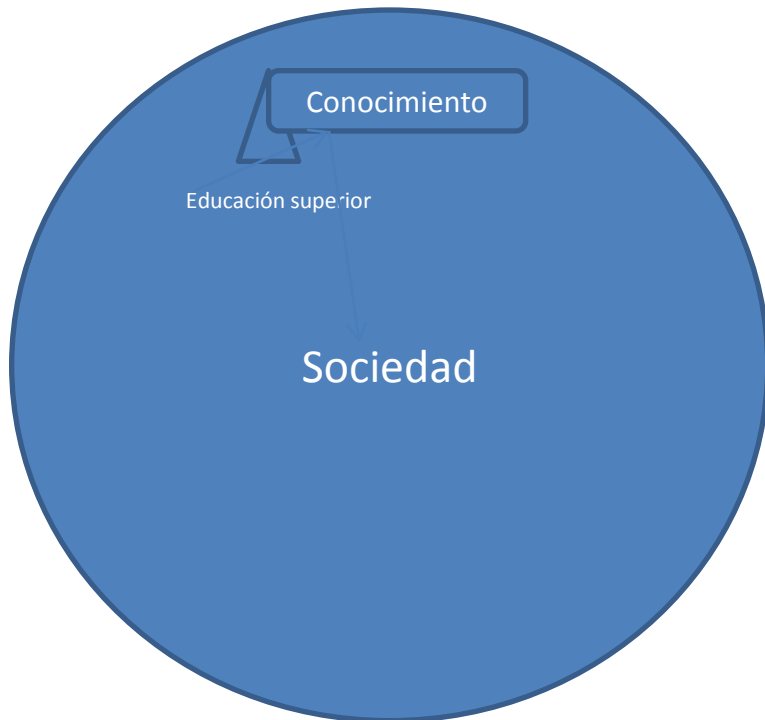

Educación Superior-Conocimiento- Sociedad

## La Educación Superior de la Sociedad

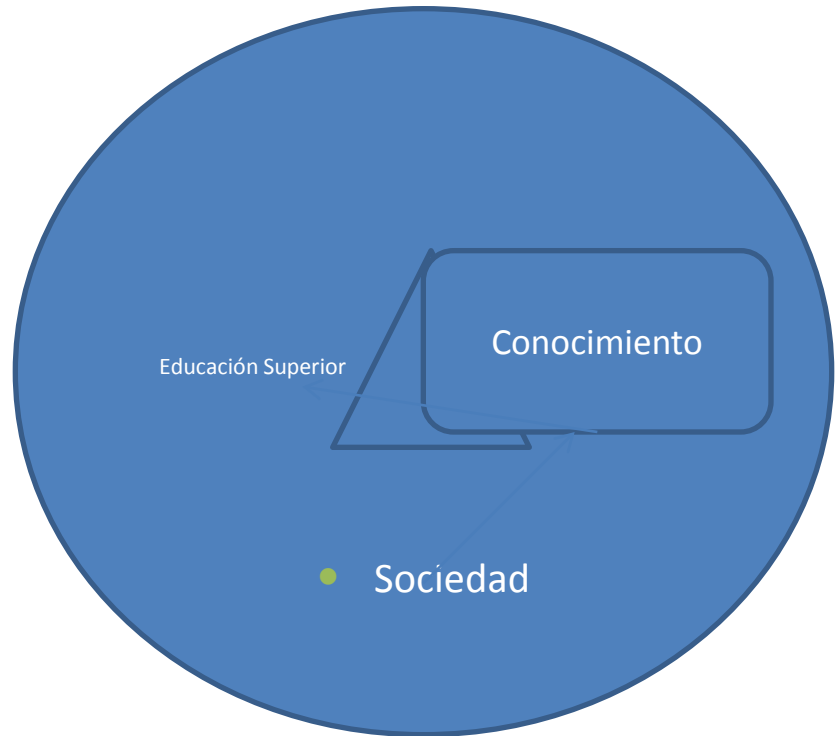

Sociedad – Conocimiento-Educación Superior

# Orígenes del concepto de Competencias

Chomsky y Mc Clelland, plantearon en la década de los setentas, un movimiento llamado “Enseñanza basada en competencias”, que se fundamentó en cinco principios:

- Todo aprendizaje es individual,
- El individuo, al igual que cualquier sistema, se orienta por las metas a lograr,
- El proceso de aprendizaje es más fácil cuando el individuo sabe qué es exactamente lo que se espera de él,
- El conocimiento preciso de los resultados también facilita el aprendizaje,
- Es más probable que un alumno haga lo que se espera de él y lo que él mismo desea, si tiene la responsabilidad de las tareas de aprendizaje, Cejas (2005: 5-6).

## Rutas de aplicación de la perspectiva de Competencias

- **1994:** Marco de cualificación vocacional y técnica en el Reino Unido (VTQF),
- **1999:** Proceso de Bolonia, como mecanismo para asegurar transparencia y unidad en los diseños curriculares para facilitar la movilidad estudiantil,
- **2005:** Marco de Cualificación Europeo (EQF),
- **2006:** Proyecto Tunning (Europa y Latino América),
- **2011:** Proyecto de Marco de Cualificación de Centroamérica y República Dominicana con la colaboración de EUA (European Universities Association).

# Principales competencias a desarrollar

- Comunicación lingüística
- Matemática
- Conocimiento e interacción con el mundo físico
- Tratamiento de la información y competencia digital
- Social y ciudadana
- Cultural y artística
- Aprender a aprender
- Autonomía e iniciativa personal



## ¿Desde dónde Construimos espacios educativos que favorecen el desarrollo de competencias?

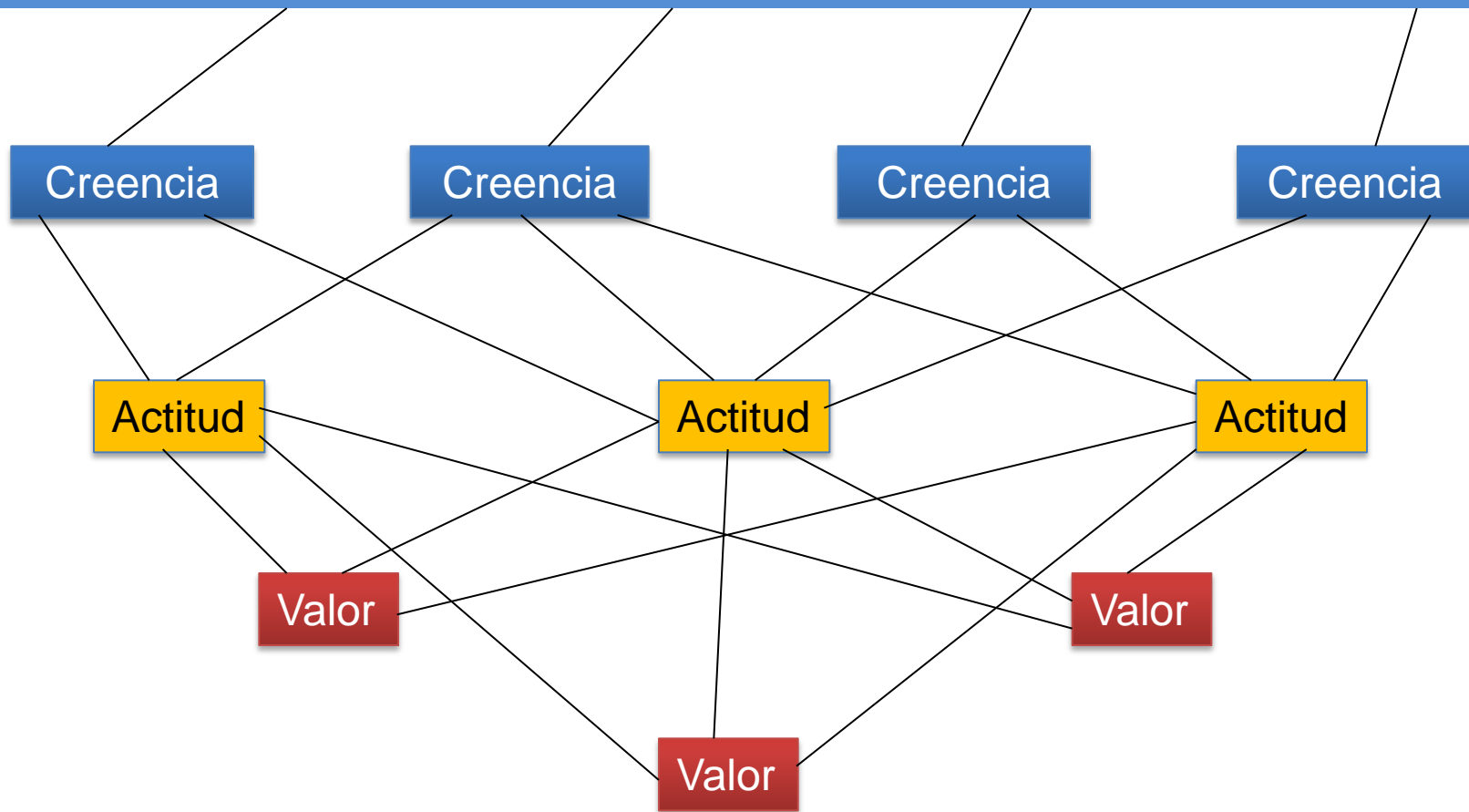

A model for mental organization of beliefs- attitudes and values:

## ¿Qué Buscamos en los contextos educativos con el uso de un marco curricular basado en competencias?

- Identificar y desarrollar talentos (proceso inclusivo).
- Favorecer el desarrollo de capacidades de aprendizaje.
- Favorecer interrelaciones diversas.
- Promover trabajo en equipo.
- Desarrollar proyectos conjuntos.
- Repensar lo que hacemos.
- Contribuir al desarrollo de la sociedad.
- Promover los cambios necesarios para alcanzar la calidad deseada en la sociedad.

## Requerimiento de gestión institucional para un marco curricular basado en competencias

- Visión compartida
- Claridad en las acciones
- Compromiso de todos
- Comunicación efectiva
- Liderazgos paralelos
- Evaluación permanente
- Aplicaciones concretas en contextos educativos

**En espacios  
formales**

**En la relación  
con los demás**

**En el Centro**

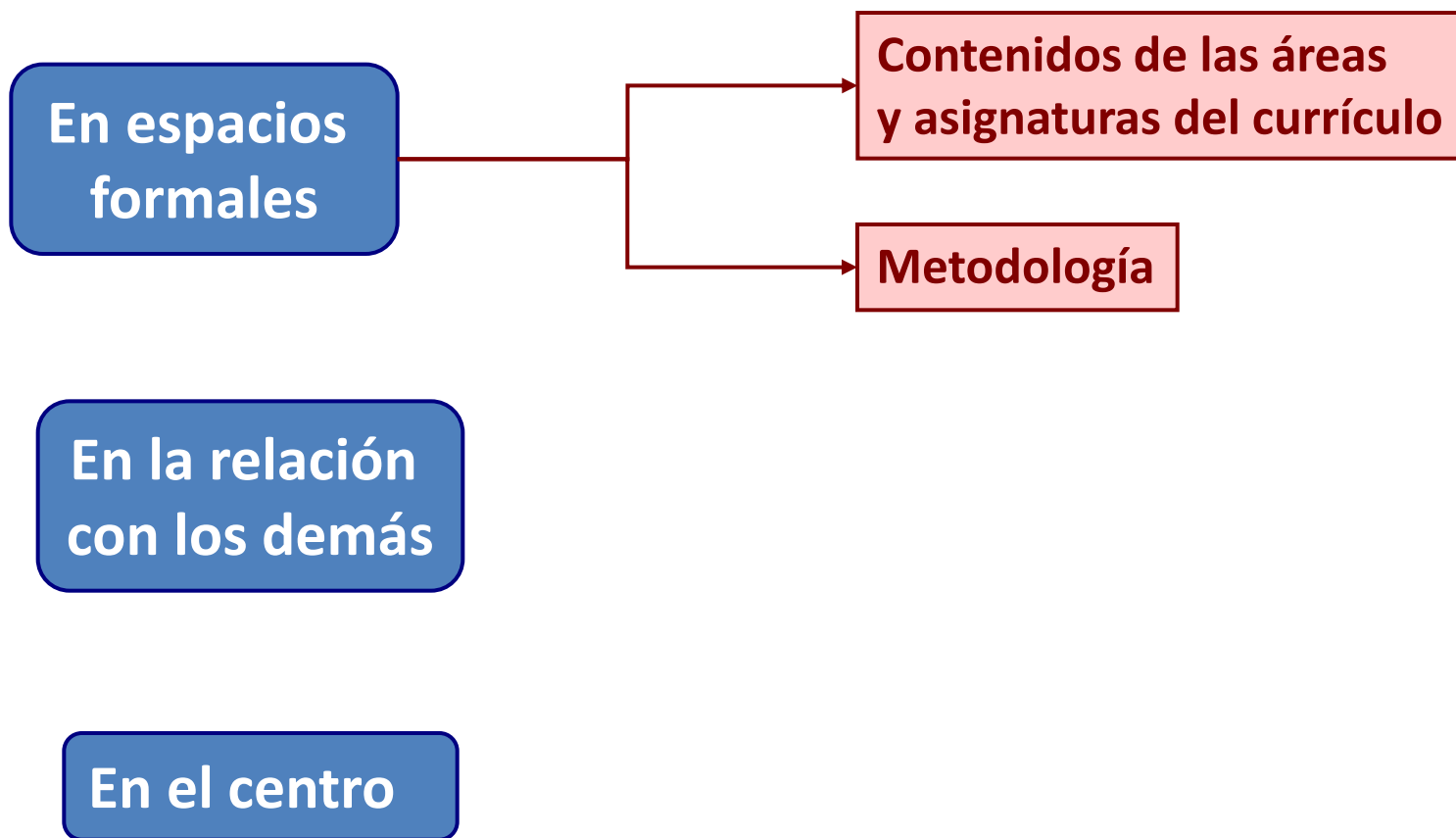

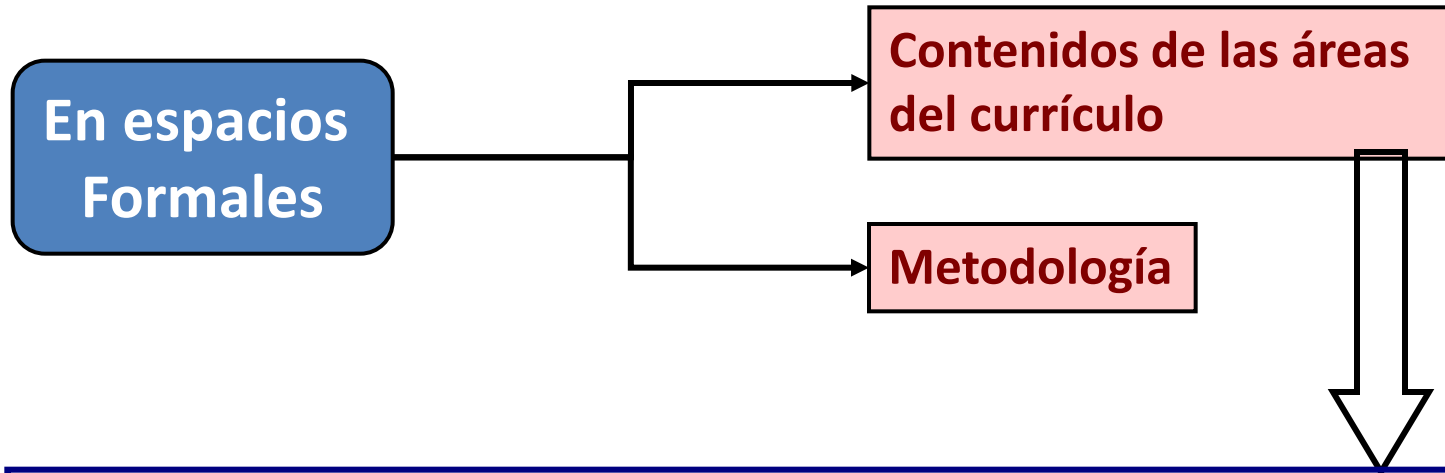

- Desde cada área se contribuye a desarrollar diferentes competencias
- Cada competencia se alcanza a través del trabajo en varias áreas
- No hay una relación directa o excluyente entre áreas y competencias específicas.
- Hay algunas competencias que tienen un carácter más transversal.

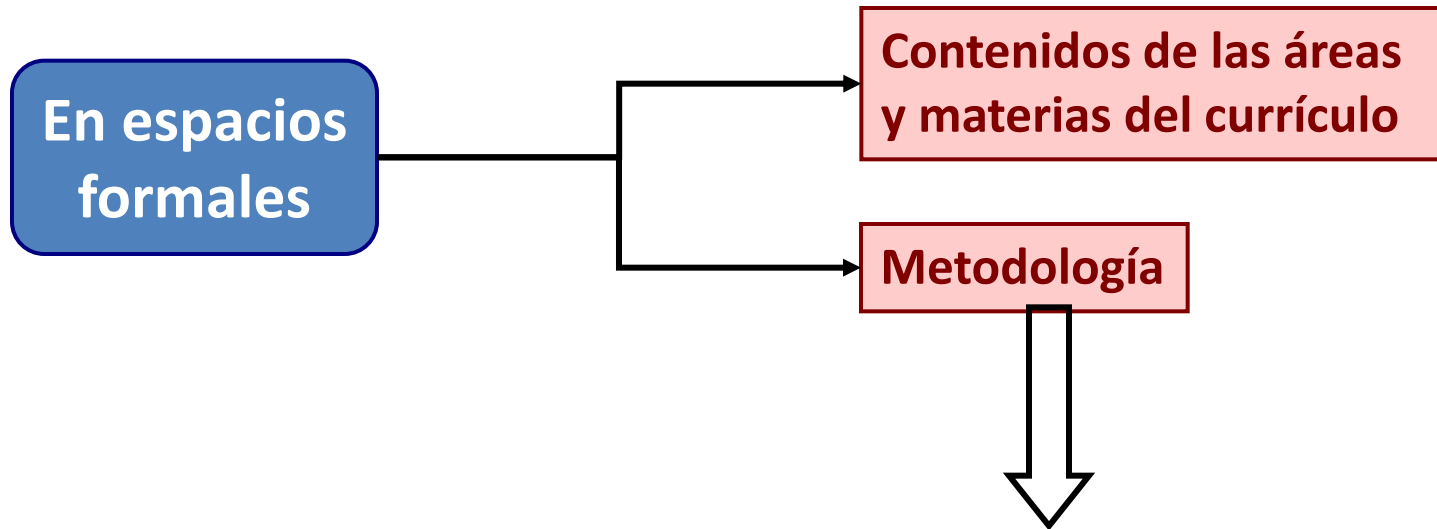

## **No es indiferente: favorece o dificulta el desarrollo de competencias**

- Hacer hincapié en el saber hacer y saber ser
- Seleccionar variedad de actividades de aprendizaje
- Integrar conocimientos, destrezas y actitudes y valores
- Todas las competencias son importantes
- Se recomienda enfatizar en : aprender a aprender, autonomía e iniciativa personal, habilidades sociales

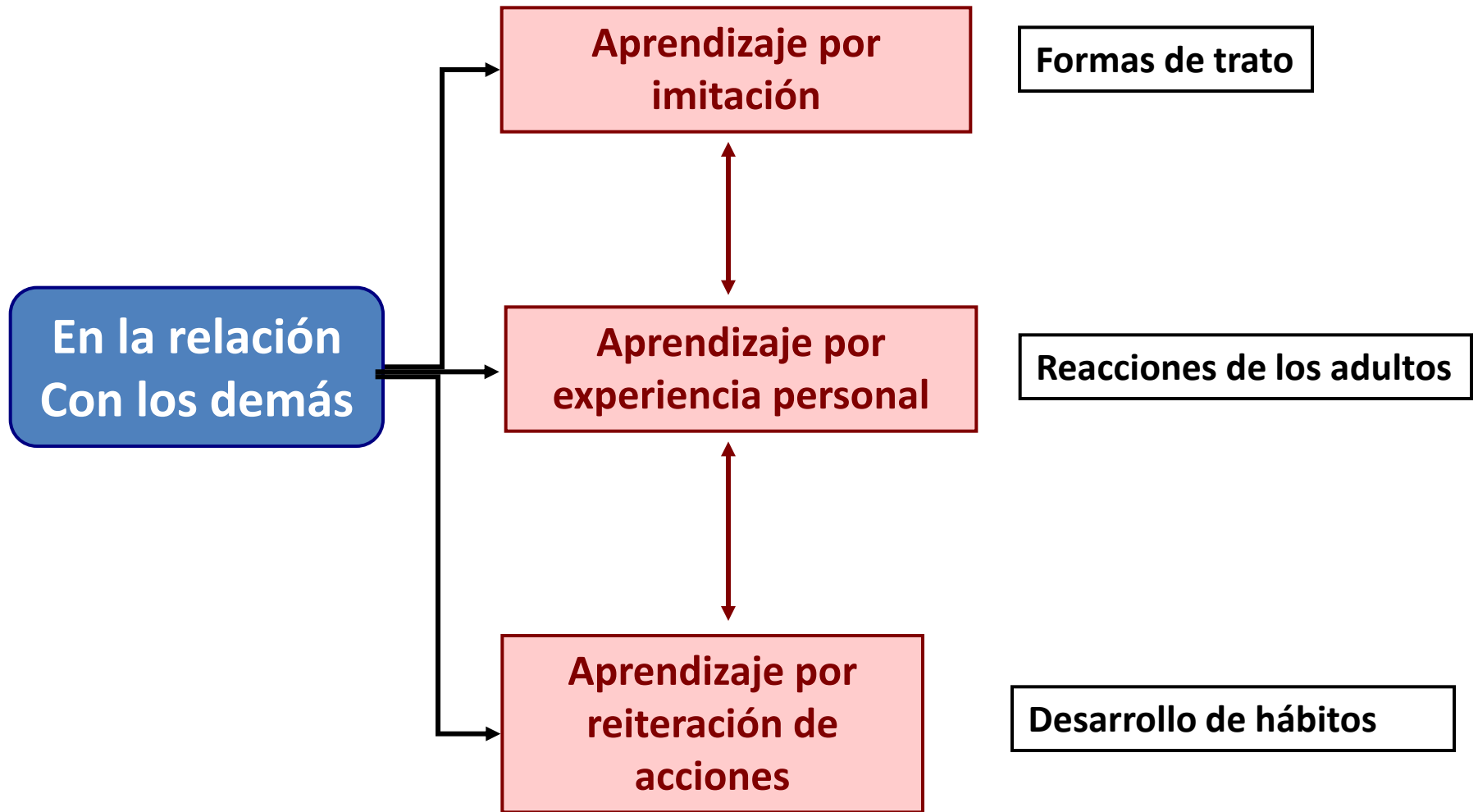



# Desarrollo de competencias en contextos educativos

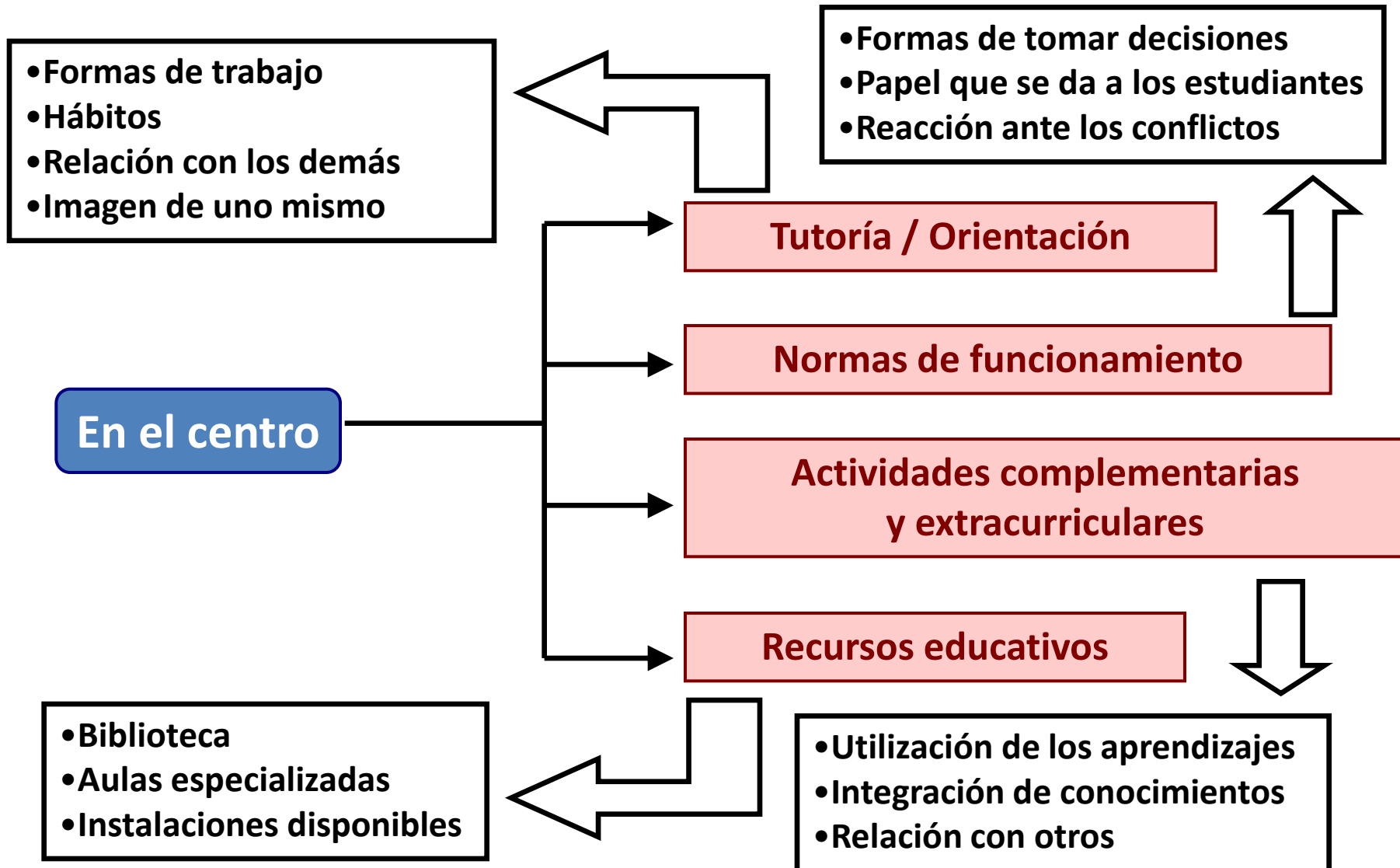

## Elementos que componen una competencia

Competencia	Conocimiento	Habilidades, destrezas	Actitudes y valores

### Estructura de planteamiento de competencias:

- Competencia = Capacidades x contenidos x situaciones
- Competencia = Objetivos específicos x situaciones
- Competencia: Saber actuar, esto es, saber integrar, movilizar un conjunto de recursos (conocimientos, saberes, aptitudes, razonamientos) en un contexto dado para hacer frente a problemas diferentes.

# Implicaciones para la Evaluación (1)

- La evaluación condiciona la forma de enseñar
- La evaluación ha de ser congruente con las finalidades del currículo
- Evaluar competencias requiere evaluar sistemas de reflexión y acción, en la complejidad que los caracteriza

## Implicaciones para la Evaluación (2)

- Todo proceso evaluativo debe dar realimentación constructiva.
- Se requieren proceso de autoevaluación como mecanismo para genera autorregulación de las capacidades de aprender.
- Debe haber evaluación continua y formativa.
- Permitir el acceso libre a la información en toda prueba que pretenda diagnosticar logros de aprendizaje.

# Síntesis

## Implicaciones para la Educación (Pérez Gómez, 2011)

- Cambiar la mirada: Reinventar la escuela
  - Cambiar la concepción, diseño y concreción del currículo
  - Cambiar los modos de enseñar y aprender
  - Crear nuevos ambientes de aprendizaje
  - Se requieren nuevos modos de entender la evaluación de los aprendizajes
  - Es necesario generar nuevas formas de entender la función docente
  - Entender el mundo de manera diferente

**Muchas gracias...**